

COMPACT

■ HEATER 4000

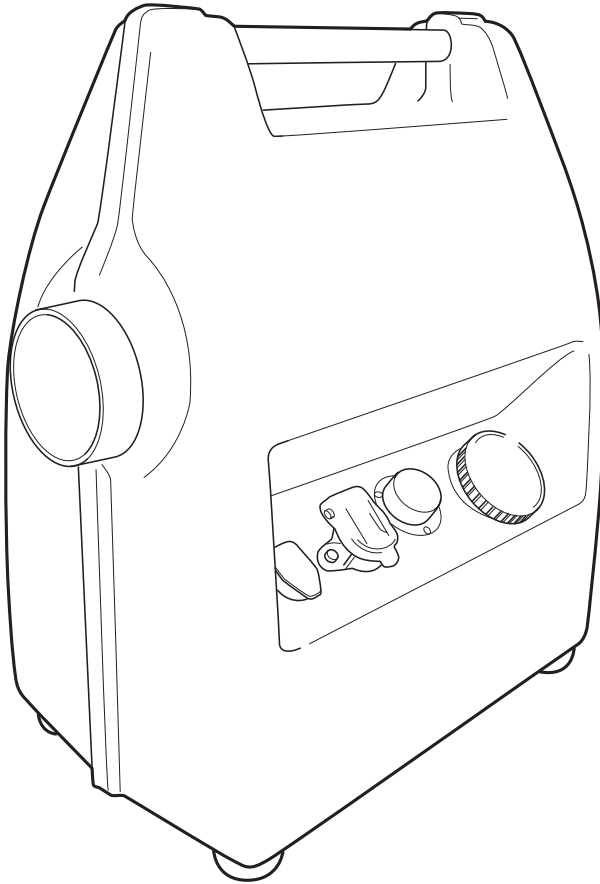

TABLE DES MATIÈRES

Général.....	2
Contenu de la livraison...	3
Règlements.....	4
Caractéristiques techniques.	5
Opération.....	6
Surveillance.....	7
Dysfonctionnements.....	8
Accessoires.....	9
Autres.....	10

GÉNÉRALEMENT

Polarn Compact chauffage est un chauffe-air flexibles conçus pour le travail dans des domaines tels que l'électricité / téléphone et les services d'urgence. Le chauffage est très approprié pour le chauffage de petites à grandes tentes de travail et de protection et de la chaleur d'urgence pour les véhicules crash endommagés. Le chauffage est un outil important dans la lutte pour sauver des vies dans des accidents dans le froid. Le dispositif de chauffage est également approprié pour les câbles de séchage M.M.

Polarn Compact chauffage complet avec réservoir de carburant, environ 1,5 m de long air tube les tuyaux d'échappement et des câbles pour le raccordement au 230V / 50Hz ou 12V. Une grande fiabilité est assurée par l'ensemble dispose d'un système de diagnostic intégré pour indiquer les conditions de fonctionnement et d'éventuelles perturbations.

Investir dans un Polarn Compact chauffage paie pour lui-même, non seulement par les faibles coûts de fonctionnement, mais surtout grâce à l'hiver de temps sont les travaux de réparation et de sauvetage.

LIVRAISON

Nombre / Désignation	Numéro de commande
1 Polarn Compact 4000 230V/50Hz/12V ou Polarn Compact 4000 12V	744 080 744 085
1 le canal d'air tube 1,5m	744 413
1 Cable électrique 230V/50Hz	744 087
1 Cable électrique 12V	744 088
1 Manuel	744 089
1 Certificat de garantir	-----
1 Carton	-----

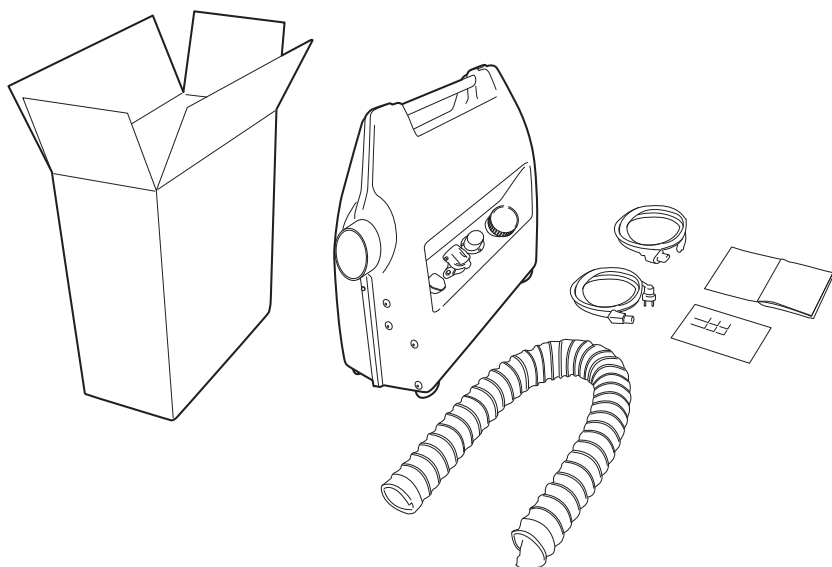

RÈGLEMENT



Risque Rd'empoisonnement

Dans toutes les formes de combustion, le gaz d'échappement contenant des ingrédients toxiques éviter de travailler en liaison directe avec le tuyau d'échappement



Risque de brûlure

La température des gaz d'échappement raccordé directement au tuyau d'échappement peut présenter un^o température moyenne de 280 ° C ce qui provoque le tuyau d'échappement peutêtre très chaud afin d'éviter les brûlures, attendez jusqu'à ce que tous les composants sont froids, ou utiliser des gants. Alors que le chauffage à air chaud devient chaud, prendre des précautions.



Risque d'incendie, d'explosion ou des fumées toxiques

Là où le temps prudent lors de la manipulation du carburant. Avant pensées doivent toujours chauffage est éteint. Éviter les flammes nues lors de la manipulation du carburant. Ne pas fumer, ni dans des endroits où vous vous sentez l'odeur de carburant. Ne pas inhaler les vapeurs de carburant.

CARACTÉRISTIQUES TECHNIQUES

Chauffage	Air			
le flux de chaleur (Watts)	Faible 1000	Medel 2000	Grand 3000	Max 4000
Courant d'air chaud (kg/h)	65	110	150	185
La consommation de carburant (l/h)	0,13	0,25	0,38	0,51
Consommation électrique (Watt)	7	13	24	40
Volts (Volt)	12 ou 230/50Hz			
Carburant	5 Litre, Diesel (bland.DIN EN 590)			
Plage de température Opération	-40 C ou + 70 C			
Stockage	-40 C ou + 85 C			
Suppression des interférences elektrisk	3 för UKW 4 för KW 5 för MW/LW			
longueur	365 mm			
largeur	225 mm			
hauteur	460 mm			
Poids	11kg			

FONCTIONNEMENT

Placer le dispositif de chauffage sur une surface plane et solide, ne présente pas dans la neige poudreuse, ou analogue. Assurez-vous que le chauffage ne soit pas incliné de plus de 15 degrés soit dans le sens longitudinal ou transversal.

Faire le plein chauffage au diesel NOTE NOT IN USE

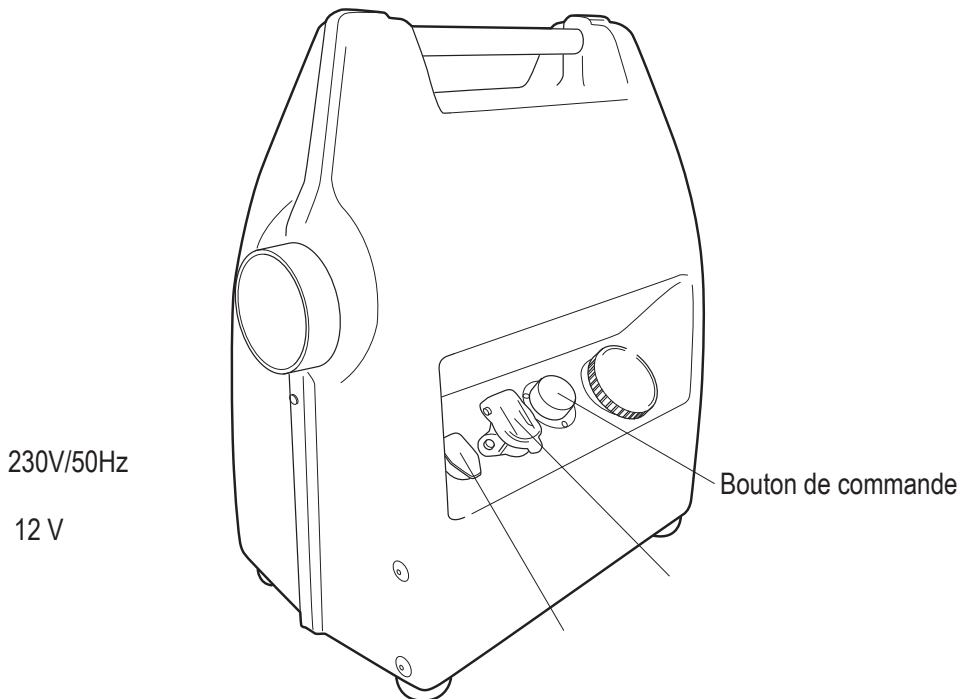

Connexion soit 230V / 50Hz ou câble 12V.

Deplier le couvercle d'échappement et tourner le tuyau d'échappement.

Tourner le bouton de commande de la quantité souhaitée de chaleur.

Après l'arrêt de l'appareil suivez leur période de refroidissement d'arrêt

jusqu'à ce qu'il arrête automatiquement.

SURVEILLANCE ET SERVICE

Remplacement du filtre à carburant sera 1 / an. Voir

Vérification des connexions à effectuer une fois par an, de préférence lorsque l'appareil est utilisé à l'automne.

Nettoyage général de l'unité avec un détergent doux est recommandé.

DÉMANTÈLEMENT

Desserrer les vis à tête cruciforme 2 morceaux sur le dessus, sur le fond 2x et 2 pièces de chaque. Voir l'image.

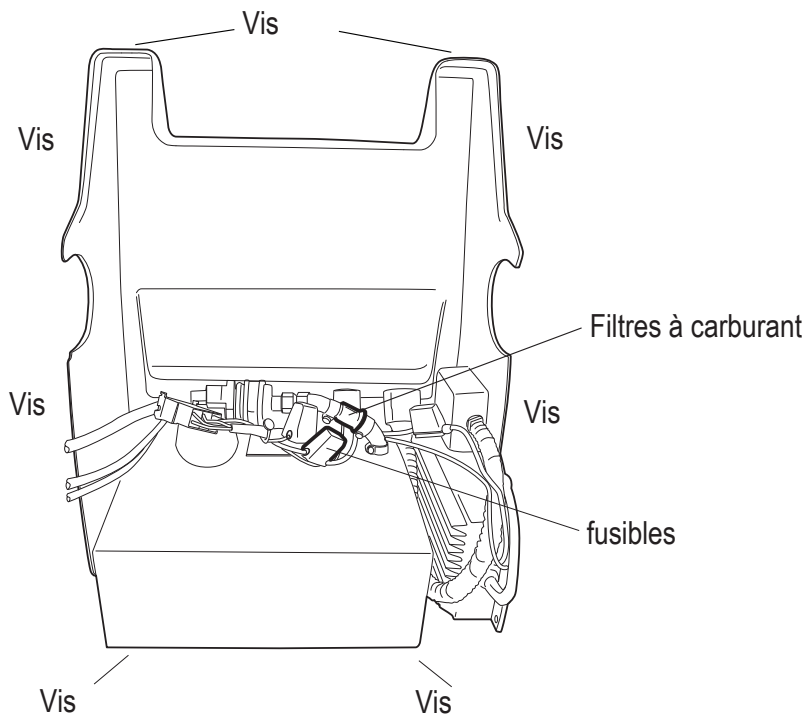

INTERRUPTION

Le chauffage ne démarre pas après la mise

Assurez-vous que le tuyau d'échappement est prolongée

Mettre l'appareil de chauffage et tourner à droite à nouveau, mais pas plus de deux fois de suite.

Le chauffage sera toujours pas

Il y a du carburant dans le réservoir?

Les fusibles sont ok?

Fusible	20A
Fusible	5A

Sont tous les branchements et câbles OK?

Si ces points sont ok recommandé que le chauffage soit laissé au centre de service pour vérifier avec le système de diagnostic JE.

ACCESSOIRES

Désignation	Numéro d'article	Image
Boîte de batterie	744 129	1
Batterie	4280	2
Chargeur	612S	3
Sac de séchage	744 003	4
Tube d'extension	744 416	5
Un tube de séchage	744 110	6
Sonde de temp. extérieure	744 079	7

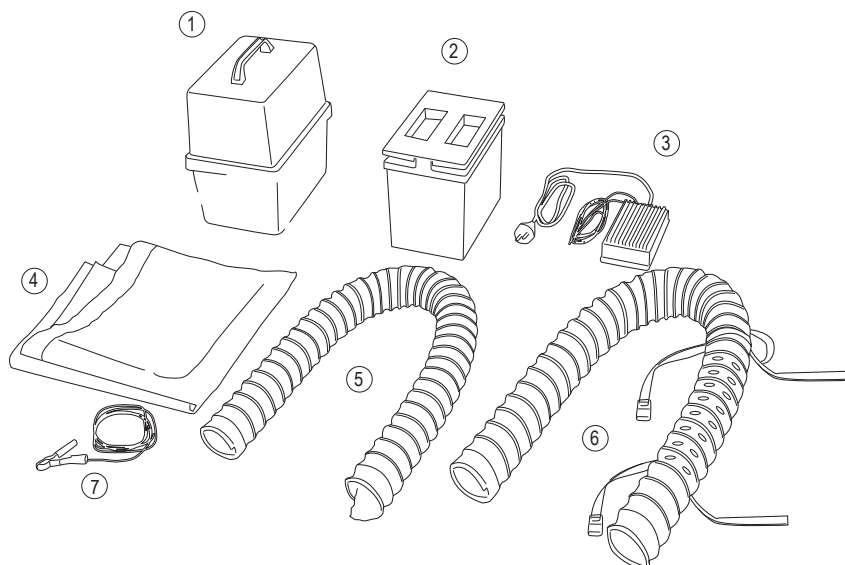

AUTRES

Merci d'avoir choisi chauffage Polarn. Vous aurez de nombreuses heures chaudes avec le nouveau chauffage Polarn époque. Rappelez-vous de suivre les instructions de sécurité et fonctionnement avec soin pour éviter les dysfonctionnements et les dommages

Vos notes

.....

.....

.....

.....

.....

.....

.....

.....

.....

.....

.....

INHALT

Allgemeines.....	2
Lieferumfang.....	3
Vorschriften.....	4
Technische Daten.....	5
Handhabung.....	6
Wartung.....	7
Betriebsstörungen.....	8
Zubehör.....	9
Sonstiges.....	10

ALLGEMEINES

Die Polarn Compact Heizung ist ein flexibles und unabhängiges Warmluftaggregat **zur Verwendung ausserhalb geschlossener Räume** wie beispielsweise für Wartungsarbeiten in Kabelschächten oder für Rettungseinsätze.

Die Heizung eignet sich sehr gut zur Temperierung von kleinen bis grossen Arbeits- und Schutzzelten und als Notheizung bei Autounfällen.

Weiterhin kann die Heizung zum trocknen von Kabeln, Kabelverbindungen und dergleichen verwendet werden.

Die Polarn Compact Heizung wird komplett mit Brennstofftank, ca. 1,5 m Warmluftschlauch, Abgasrohr und Kabel für den Anschluss an 230V/50Hz/12V oder für 12V geliefert. Eine hohe Betriebssicherheit wird durch, ein in das Heizgerät integriertes Diagnossystem gewährleistet. Dieses erkennt und speichert auftretende Störungen und ermöglicht so eine einfache Fehlerdiagnose.

Die Investition in eine Polarn Compact Heizung zahlt sich schnell aus. Nicht allein durch die niedrigen Betriebskosten, sondern vor allem durch die Zeiteinsparung bei Reparatur- und Rettungsarbeiten.

LIEFERUMFANG

Anzahl / Benennung	Bestellnummer
1 Heizungsaggregat 4000 230V50Hz/12V	744 080
oder	
Heizungsaggregat 4000 12V	744 413
1 Warmluftschlauch 1,5m	744 086
1 Kabel 230V/50Hz (nur bei Art. 744 080)	744 087
1 Kabel 12V	744 088
1 Gebrauchsanweisung	744 089
1 Garantiekarte	
1 Verpackung	

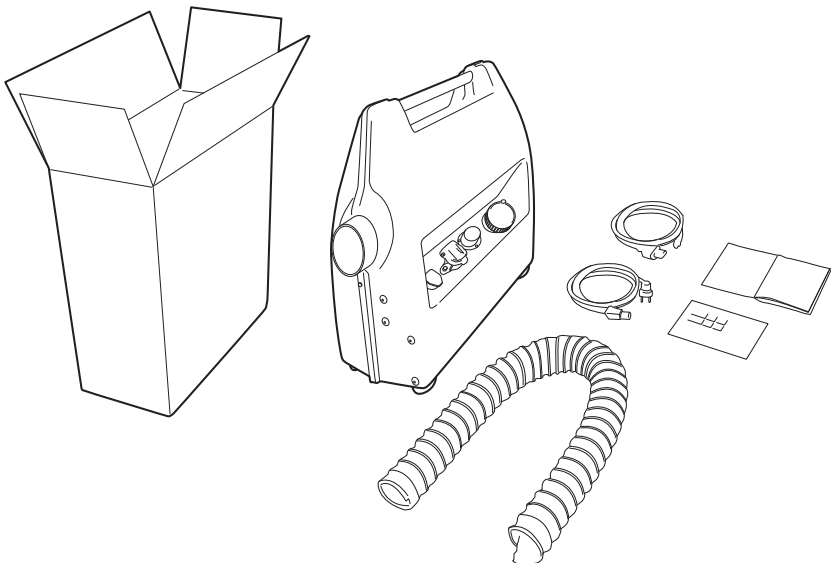

VORSCHRIFTEN



Vergiftungsgefahr

Bei jeder Art von Verbrennung bilden sich Abgase die giftige Bestandteile enthalten. Arbeiten in der direkten Umgebung des Abgasrohrs sind zu vermeiden.



Das Heizgerät darf nur ausserhalb von geschlossenen Räumen verwendet werden Gefahr durch Brandschäden

Die abgasführenden Teile (Abgasrohr) und die Verbrennungsabgase können sehr hohe Temperaturen erreichen. Um Brandschäden und Verbrennungen zu vermeiden, vor dem berühren abwarten bis alle Komponenten abgekühlt, sind oder Schutzhandschuhe verwenden.

Auch die Heizluftsseite der Heizung wird sehr warm. Auch in diesem Bereich sind die oben genannten **Vorsichtsmassnahmen zu beachten.**



Gefahr für Brand, Explosion und giftigen Ausdünstungen

Vorsicht bei der Handhabung von Brennstoffen.

Vor dem Tanken die Heizung immer abstellen.

Vermeiden Sie **offenes Feuer und das Rauchen** beim Umgang mit Brennstoff.

Keine Brennstoffdämpfe einatmen.

TEKNISKA DATA

Wärmeüberträger	Luft			
Wärmeleistung (Watt)	Klein 1000	Mittel 2000	Gross 3000	Power 4000
Wärmeleistung (kg/h)	65	110	150	185
Brennstoffverbrauch (l/h)	0,13	0,25	0,38	0,51
Stromverbrauch (Watt)	7	13	24	40
Spannung (Volt)	12 oder 230/50Hz			
Brennstoff	5 Liter, Dieselöl - handelsüblich (Mischung DIN EN 590)			
Zugelassene Umgebungstemperatur				
Temperatur bei Betrieb	-40 C bis + 70 C			
Lagerungstemperatur	-40 C bis + 85 C			
Funkentstörgrad	3 für UKW 4 für KW 5 für MW/LW			
Länge	365 mm			
Breite	225 mm			
Höhe	460 mm			
Gewicht	11kg			

Inbetriebnahme des Heizgerätes

Die Heizung auf eine feste Unterlage stellen, nicht auf losen Schnee oder losen Untergrund. Kontrollieren Sie, ob die Heizung nicht mehr als 15 Grad Neigung in Längs- wie auch in Querrichtung hat.

Das Betanken der Heizung mit Diesel ist **WÄHREND DES BETRIEBES VERBOTEN !**

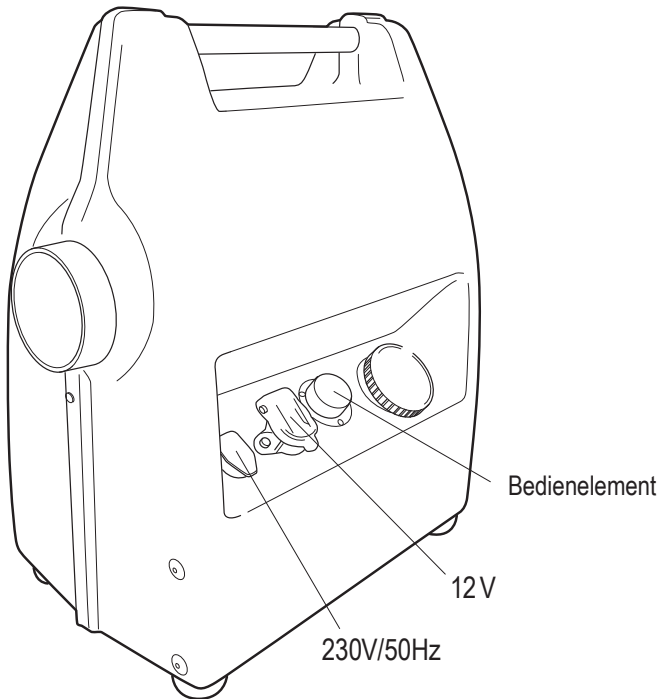

Spannungsversorgungskabel mit 230V/50Hz oder 12V anschliessen.

Abgasschutz aufklappen und Abgasrohr in Betriebsstellung drehen.

Gewünschte Wärmemenge am Bedienelement einstellen.

Nach dem Abstellen des Heizgerätes geht die Heizung automatisch aus und es erfolgt ein Gebläsenachlauf von ca 180 Sekunden..

WARTUNG UND SERVICE

Der Brennstofffilter sollte 1 mal jährlich ausgetauscht werden.

Nach jeder längeren Betriebspause des Heizgerätes sollte eine Funktions- und Sicherheitskontrolle der elektrischen und mechanischen Verbindungsteilen, sowie ein Probelauf des Gerätes durchgeführt werden.

Eine allgemeine Reinigung des Heizgerätes kann mit einem milden Reinigungsmittel durchgeführt werden.

ÖFFNEN DES GERÄTES

Alle Kreuzschlitzschrauben lösen, 2 St. auf der Oberseite, 2 St. auf der Unterseite der Heizung, 4 St. auf der seiten, siehe Bild.
Tragegriff herausziehen und nachfolgend das Heizgerät aufklappen.

Siehe Bild.

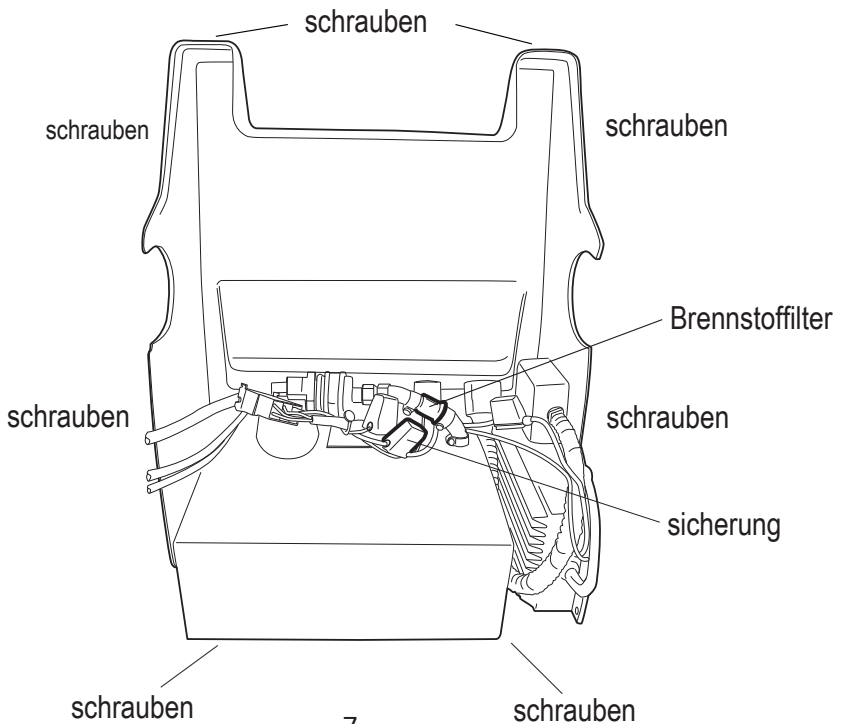

BETRIEBSSTÖRUNGEN

Heizung startet nach dem Einschalten nicht.

Heizung nicht öfter als 2 mal in Folge Aus- und wieder einschalten

Bei Störungen prüfen Sie folgende Punkte ab:

Kontrollieren ob Abgasrohr ausgeklappt ist.

Heizluftführung, Verbrennungsluftführung oder Abgasführung verdämmt?

Ist Kraftstoff im Tank?

Sind alle Sicherungen in Ordnung ?

Hauptsicherung 20A

Betätigungssicherung 5A

Sind alle Anschlüsse, Verbindungen und elektrische Leitungen in Ordnung?

Startet das Heizgerät weiterhin nicht, die Heizung in einer

J. Eberspächer - Vertragswerkstatt prüfen lassen.

ZUBEHÖR

Benennung	Art.Nr	Bild.Nr
Batteriebox	744 129	1
Batterie	4280	2
Umformer/Ladegerät	612S	3
Trockensack	744 003	4
Verlängerungsschlauch	744 416	5
Trockenschlauch	744 110	6
Externer Temperaturfühler	744 079	7

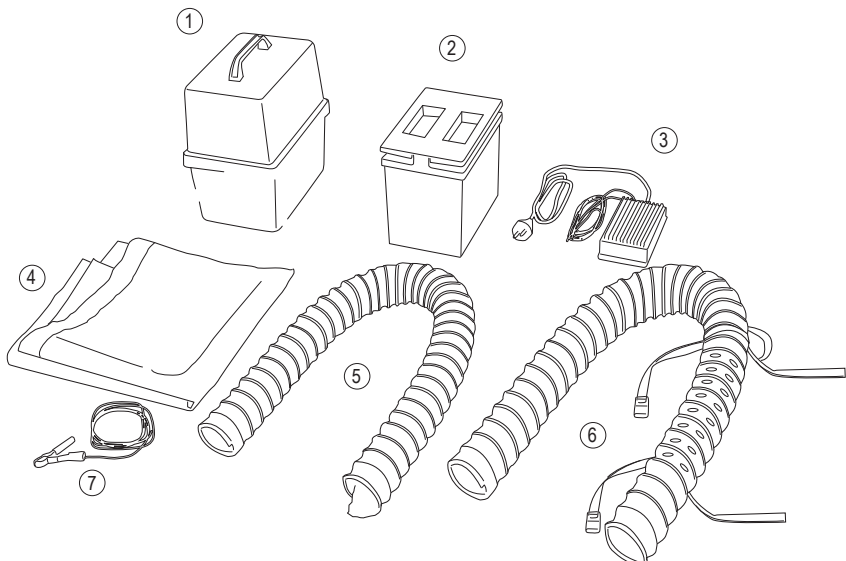

Sonstiges

Vielen Dank, daß Sie sich für eine Polarn Heizung entschieden haben.

Befolgen Sie bitte die Sicherheits- und Handhabungshinweise um Betriebsstörungen und Schäden zu vermeiden.

EIGENE NOTIZEN

.....

.....

.....

.....

.....

.....

.....

.....

.....

.....

.....

CONTENTS

Generally.....	2
Scope of supply.....	3
Regulations.....	4
Technical data.....	5
Handle.....	6
Maintenance.....	7
Malfunction.....	8
Accessories.....	9
Others.....	10

GENERALLY

Polarn compact heater is the portable and flexible hot air unit adapted to work within, for instance, electricity and telecommunication and rescue services. The heater is very suitable for heating work- and protective tents of all sizes and as emergency heating for vehicle damaged in in a collision. The heater is an important tool in the struggle to save lives in accident in cold weather. It is also suitable when drying cables, etc.

Polarn compact heater is complete with fuel tank, an exhaust pipe and cable for connection to battery, a converter a power station or 230V/50Hz. High dependability is guaranteed because the unit has a built in diagnose system which indicates the operating circumstances.

To invest in a Polarn compact heater is worthwhile, not only for the low cost of operating but also for the saving of time in repairs and rescue work.

SCOPE OF SUPPLY

Quantity / Designation	Order. no
1 Heater 4000 230V/50Hz/12V or Heater 4000 12V	744 080 744 085
1 Hot air hose 1,5m	744 413
1 Electric cable 230V/50Hz	744 087
1 Electric cable 12V	744 088
1 Manual	744 089
1 Guarantee certificate	-----
1 Emballage	-----

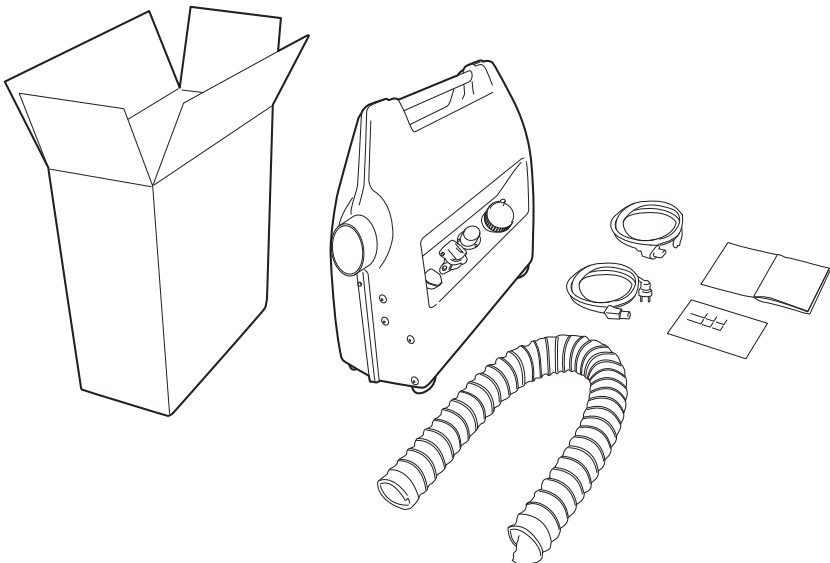

REGULATIONS



Danger of poisoning!

Every combustion process creates exhaust gas which contains toxic constituents; for this reason avoid any work in the area of the exhaust gas duct.



Danger of burns!

Exhaust gas can reach for more than 280 °C at the outlet of the heater. Due to this, the entire exhaust gas duct gets very hot. High temperatures also occurs on the hot air duct and also immediately after heating operation. Avoid any work in the area during operation. In such case, switch of the heater beforehand and wait until the parts have cooled down. If necessary, wear protective gloves.



Danger of fire, explosion and poisonous fumes!

Caution when handling fuel. Before filling up and when working on the fuel-supply, switch off the heater. Avoid open fire when handling fuel. Do not smoke; this also applies there where the presence of fuel is only noticeable on account of its characteristics smell. Do not inhale petrol fumes.

TECHNICAL DATA

Heating medium	Air			
Heat flow settings (Watt)	Slow 1000	Medium 2000	Fast 3000	Power 4000
Hot-air throughput (kg/h)	65	110	150	185
Fuel consumption (l/h)	0,13	0,25	0,38	0,51
Electrical input (Watt)	7	13	24	40
Rated voltage (Volt)	12 or 230/50Hz			
Fuel	5 Liter, Commercial diesel fuel (bland.DIN EN 590)			
Permissible ambient temp. operation	-40 C to + 70 C			
Storage	-40 C to + 85 C			
Degree of radio interference suppression	3 for UKW 4 for KW 5 for MW/LW			
Length	365 mm			
Width	225 mm			
Height	460 mm			
Weight	11kg			

HANDLE

Place the heater on a level and firm surface, not on loose snow or similar surface. Check the heater so it doesn't lean more than 15 degrees at any directions.

Fill up the fuel tank with diesel OBS! NOT WHEN ITS RUNNING.

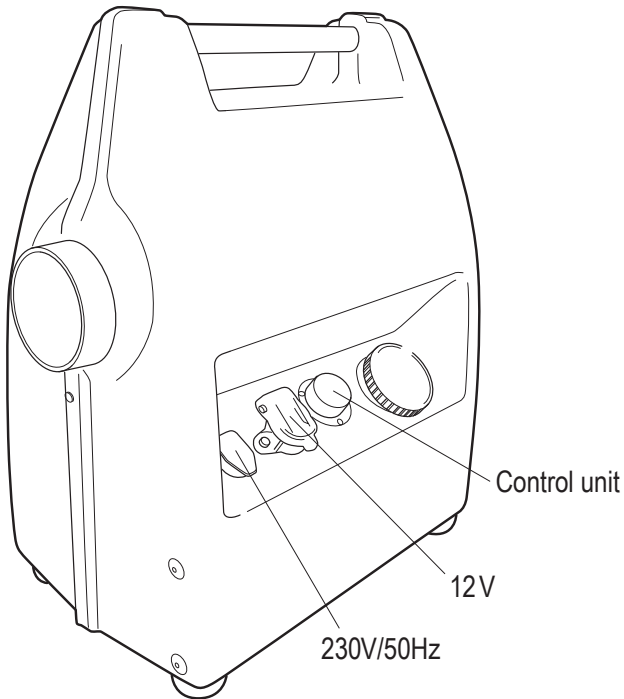

Connect 230V/50Hz or 12V.

Turn up the exhaust cover and turn out the exhaust pipe.

Turn the control unit to desired heating power.

After shutting of the heater let it run its cooling time. It stops automatically

MAINTENANCE

Replace the fuel filter once a year. Se pic.

Check the electric cables once a year in connection to you start using the heater at autumn.

Check the air hose for damaged or leakage.

Use a soft cleaner to wash the heater when necessary.

DISMANTLE

Unscrew all the phillips screws on top, sides and on the bottom on the heater. Se pic.

Pull out the handle and separate the plastic covers.

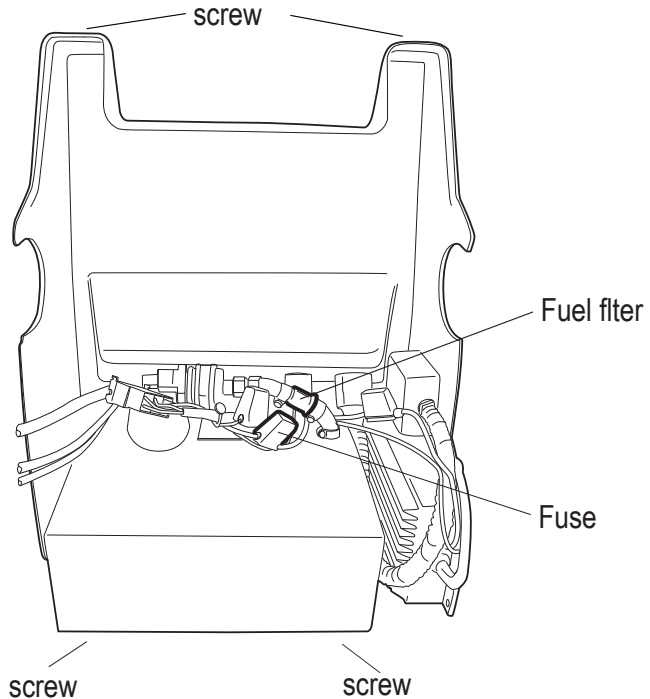

MALFUNCTION

If the heater does not start when it is switched on

The exhaust pipe must be turned up.

Switch of the heater and then switch it back on again, but no more than twice in succession.

If the heater still does not start

Is there fuel in the tank?

Have any fuses blown?

Main fuse 20A

Actuation fuse 5A

Are all the electric connections ok?

Are the heating-air duct, combustion-air duct or the exhaust-gas duct blocked?

If all the above points are ok, conduct a diagnostic test with the JE-diagnostic instrument.

ACCESSORIES

Designation	Art.nr	Pic.no
Battery box	744 129	1
Battery	4280	2
Converter/charger	612S	3
Dry hood	744 003	4
Air intake hose	744 416	5
Dry hose	744 110	6
Extern. temp. sensor	744 079	7

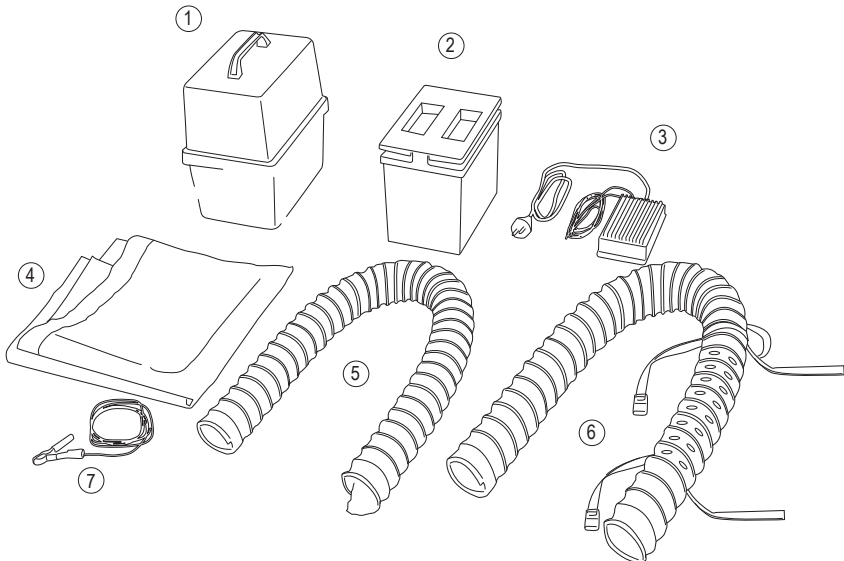

OTHER

Thank you for choosing Polarn heater. You have many warm hours to look forward to with your new heater. Make sure to follow the handle, regulation and maintains instruction for a problem-free use.

NOTES

.....

.....

.....

.....

.....

.....

.....

.....

.....

.....

Circuit diagram AIRTRONIC D4 CONVERTER POLARN COMPACT 4000 KIT

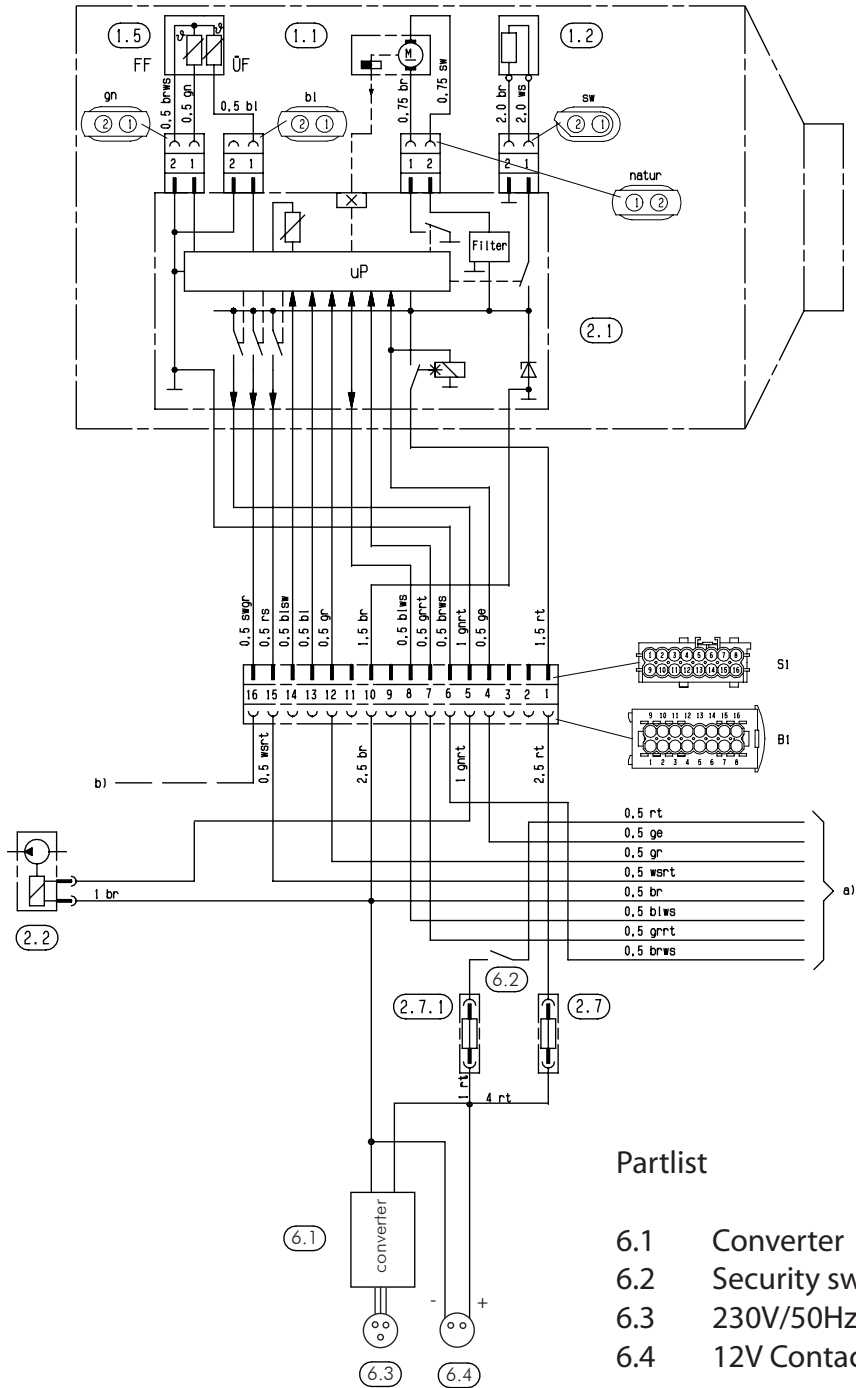

Partlist

- 6.1 Converter
- 6.2 Security switch
- 6.3 230V/50Hz Contact
- 6.4 12V Contact

Polarn Innovation AB
Odenskogsvägen 38
S-831 48 Östersund, Sweden

Phone: +46 (0)63-13 11 90

Fax: +46 (0)63-13 18 90

E-mail: mikael@polarn-innovation.se

Site: www.polarn-innovation.se

www.polarn-innovation.se